

检查

1. 将点火开关转至OFF。
2. 分离电磁阀连接器。
3. 测量传感器信号端子与传感器搭铁端子之间的电阻。
4. 检查电阻值是否在规定值范围内。
(参考SS-A电磁阀(ON/OFF-“规格”))

拆卸

1. 分离蓄电池负极导线。
2. 拆卸空气滤清器总成和空气导管。
(参考发动机机械系统-“空气滤清器”)
3. 拆卸车底护板(A)。

规定扭矩:

6.9~10.8N•m(0.7~1.1kgf•m, 5.1~8.0lb•ft)

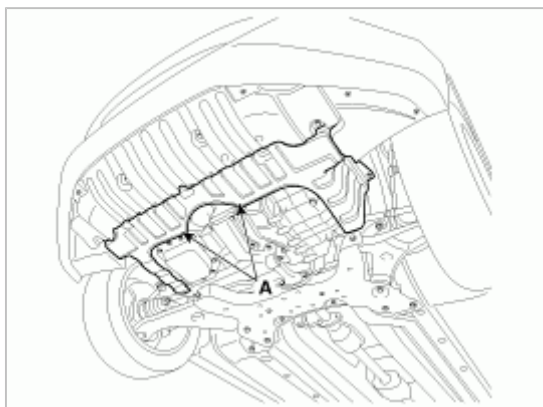

4. 拆卸排放塞，排出自动变速器油，更换新的衬垫和排放塞。
(参考油压系统-“油”)
5. 拆卸通气软管(A)。
6. 拆卸阀体盖(B)。

规定扭矩:

13.7~15.7N•m(1.4~1.6kgf•m, 10.1~11.6lb•ft)

拧下有眼螺栓后，总是用新件更换有眼螺栓的衬垫。

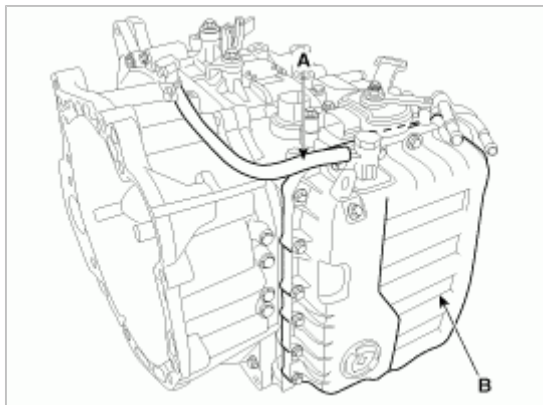

首先拧下发动机室内的安装螺栓，然后拆卸车辆底部的其他部件。

7. 分离电磁阀连接器 (B) 和油温传感器连接器 (A)，拧下螺栓 (3个)。

规定扭矩：

9.8~11.8N•m(1.0~1.2kgf•m, 7.2~8.7lb•ft)

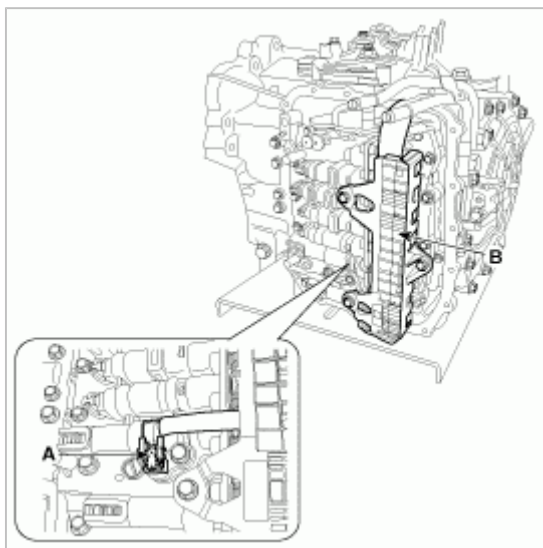

8. 拆卸电磁阀支架 (A) 后，拆卸电磁阀 (B)。

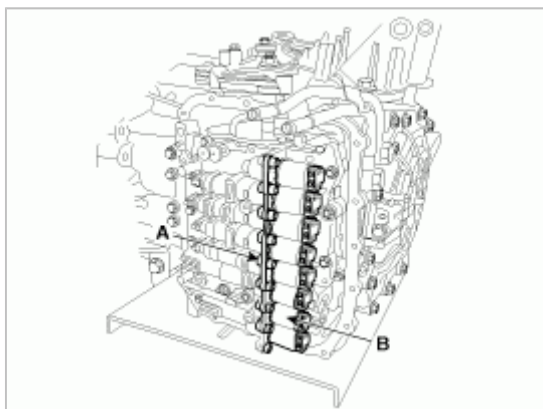

安装

1. 按拆卸的相反顺序安装。

- 安装时，给O型环(A)涂抹ATF油或白色凡士林以避免损坏。

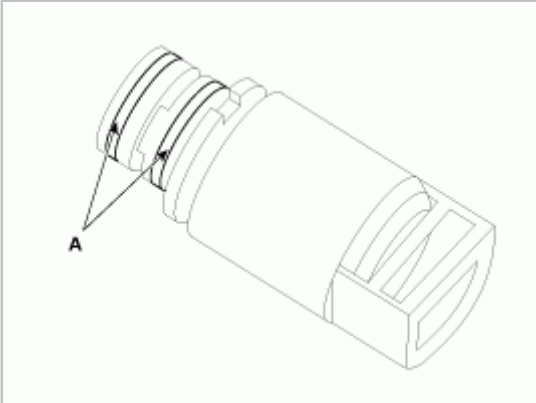

- 使用新品阀体衬垫(A)。

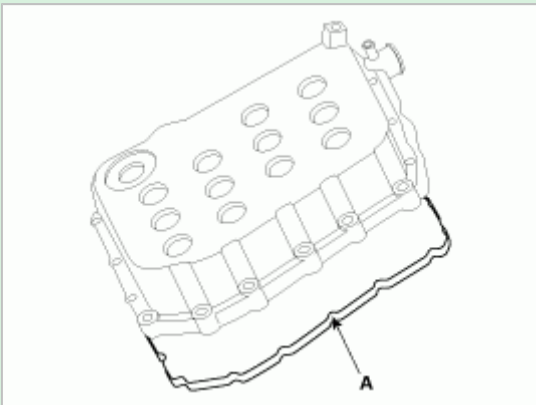

- 添加自动变速器油。
(参考油压系统-“油”)